

Архангельск (8182)63-90-72
Астана (7172)727-132
Астрахань (8512)99-46-04
Барнаул (3852)73-04-60
Белгород (4722)40-23-64
Брянск (4832)59-03-52
Владивосток (423)249-28-31
Волгоград (844)278-03-48
Вологда (8172)26-41-59
Воронеж (473)204-51-73
Екатеринбург (343)384-55-89
Иваново (4932)77-34-06

Ижевск (3412)26-03-58
Иркутск (395)279-98-46
Казань (843)206-01-48
Калининград (4012)72-03-81
Калуга (4842)92-23-67
Кемерово (3842)65-04-62
Киров (8332)68-02-04
Краснодар (861)203-40-90
Красноярск (391)204-63-61
Курск (4712)77-13-04
Липецк (4742)52-20-81
Киргизия (996)312-96-26-47

Магнитогорск (3519)55-03-13
Москва (495)268-04-70
Мурманск (8152)59-64-93
Набережные Челны (8552)20-53-41
Нижний Новгород (831)429-08-12
Новокузнецк (3843)20-46-81
Новосибирск (383)227-86-73
Омск (3812)21-46-40
Орел (4862)44-53-42
Оренбург (3532)37-68-04
Пенза (8412)22-31-16
Россия (495)268-04-70

Пермь (342)205-81-47
Ростов-на-Дону (863)308-18-15
Рязань (4912)46-61-64
Самара (846)206-03-16
Санкт-Петербург (812)309-46-40
Саратов (845)249-38-78
Севастополь (8692)22-31-93
Симферополь (3652)67-13-56
Смоленск (4812)29-41-54
Сочи (862)225-72-31
Ставрополь (8652)20-65-13
Казахстан (772)734-952-31

Сургут (3462)77-98-35
Тверь (4822)63-31-35
Томск (3822)98-41-53
Тула (4872)74-02-29
Тюмень (3452)66-21-18
Ульяновск (8422)24-23-59
Уфа (347)229-48-12
Хабаровск (4212)92-98-04
Челябинск (351)202-03-61
Череповец (8202)49-02-64
Ярославль (4852)69-52-93

<https://viper.nt-rt.ru> || vri@nt-rt.ru

Поломоечные машины серии AS380/15B

Original instructions

AS380/15B-EU
AS380/15B-UK

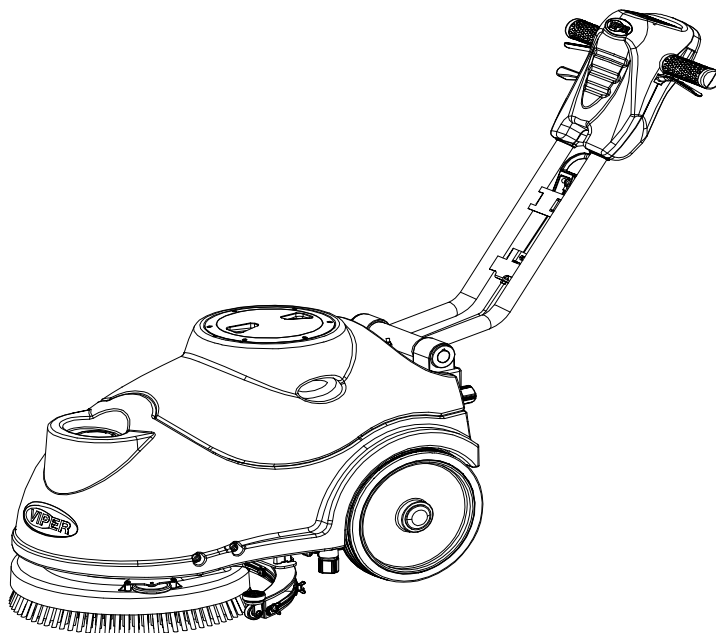

МЕРЫ ПРЕДОСТОРОЖНОСТИ

Устройство предназначено для коммерческого использования. Оно сконструировано для использования в закрытых помещениях и не предназначено ни для какого другого вида эксплуатации. Использовать только с рекомендованными комплектующими.

Всем работникам необходимо прочитать, понять и в дальнейшем выполнять меры предосторожности:

1) НЕ РАБОТАЙТЕ С УСТРОЙСТВОМ:

- При отсутствии специальной подготовки и авторизации.
- Если вы не ознакомились с инструкцией пользователя.
- В районах с горючими и легковоспламеняющимися веществами.
- В неверных условиях.
- Вне помещений.

2) ПЕРЕД ЗАПУСКОМ УСТРОЙСТВА:

Убедитесь, что все предохраняющие комплектующие установлены и работают правильно.

3) ПРИ ЭКСПЛУАТАЦИИ:

- Работайте осторожно на скользких и наклонных поверхностях.
- Следите за исполнением техники безопасности.
- Будьте осторожны при обратном ходе устройства.
- Производите все ремонтные работы до следующего запуска устройства.

4) ПЕРЕД ТЕМ, КАК ОСТАВИТЬ УСТРОЙСТВО БЕЗ ПРИСМОТРА ИЛИ ОТДАТЬ ЕГО В РЕМОНТ:

- Поставьте прибор на ровную поверхность.
- Отключите прибор.

5) ПРИ РЕМОНТЕ УСТРОЙСТВА:

- Внимательно прочитайте руководство пользователя перед использованием или ремонтом прибора.
- Используйте только комплектующие поставщика.
- Поставьте опоры под колесики устройства.
- Используйте надежный домкрат для поднятия прибора.

ПРИ СЕРВИСНЫХ РАБОТАХ:

- Вытаскивайте батареи до начала сервисных работ.
- При работе с батареями или кабелями одевайте перчатки.
- Избегайте любого контакта с кислотой из батарей.
- Будьте аккуратны с движущимися частями прибора, концы одежды не должны свисать при работе с прибором.



ПРЕДУПРЕЖДЕНИЕ !

Батарейки выделяют водород. Утечка этого газа может вызвать взрыв или возгорание. Не работайте вблизи искр или открытого огня! При зарядке оставляйте отсек для батарей открытым.

РУКОВОДСТВО ПОЛЬЗОВАТЕЛЯ



ПРЕДУПРЕЖДЕНИЕ !

Легко воспламеняющиеся средства могут вызвать взрыв или возгорание. Не используйте легко воспламеняющиеся средства при работе с прибором.



ПРЕДУПРЕЖДЕНИЕ !

Металлы могут вступать в реакцию с воспламеняющимися материалами. Не работайте на таких поверхностях.

УСТАНОВКА&НАСТРОЙКА ПРИБОРА

СОСТАВНЫЕ ЧАСТИ

Убедитесь, что упаковка прибора не повреждена. Сообщите об имеющихся повреждениях курьеру.

Проверьте содержимое упаковки на предмет наличия следующих предметов:

1. Прибор
2. Батареи (x2)
3. Набор для установки ракелей
4. Руководство пользователя
5. Руководство по зарядке батарей (при наличии)
6. Провода для отсека батарей и зарядного устройства (при наличии)
7. Устройство для кисточки или подушечки (при наличии)

ЗАМЕНА БАТАРЕЙ

1. Отключите питание (47).
2. Отсоедините резервуар утилизации (2), как показано в соответствующем параграфе.
3. Раскрутите болт отсека батарей (16), затем удалите батареи или замените их.
4. Установите новые батареи в соответствии с рисунком ниже.
5. Установите резервуар утилизации.



ПРЕДУПРЕЖДЕНИЕ

Не подсоединяйте ⁺к+, или -к-, при установке батарей. Это может представлять опасность.

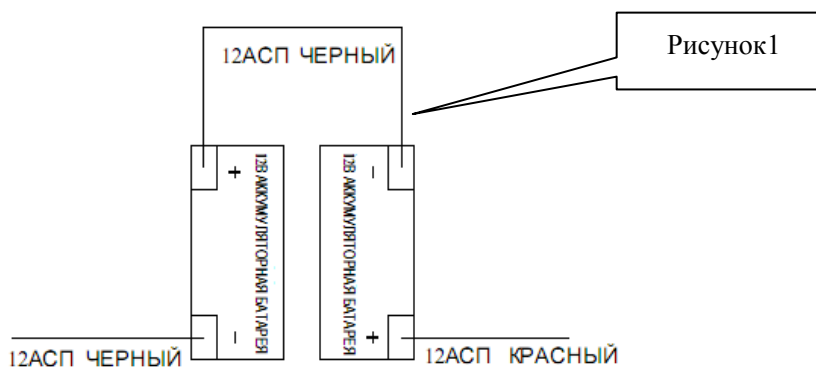

Зарядка батарей

Зарядите батареи (процедура описана в главе Уход).

НАСТРОЙКА ПРИБОРА

Проверка перед началом работы

1. Подметите или сотрите пыль с обрабатываемой поверхности.
2. Проверьте правильность установки ракелей.
3. Опустите ракель (33) с помощью (26).
4. Проверьте, что батарея полностью заряжена. (См. ЗАРЯДКА БАТАРЕИ)
5. Проверьте правильность установки щетки/подушечки.

Установка и замена щетки/подушечки



ПРИМЕЧАНИЕ

Только установка вручную. Для автоматической установки необходимо специальное приспособление.

Перед отсоединением кисти убедитесь, что резервуары пусты.

1. Отключите устройство.
2. Положите прибор в позицию, показанную на рисунке 2, потяните за рычаг подъема (26) для поднятия ракеля (33).
3. Поднимите щетку или подушечку на центр и поверните против часовой стрелки до щелчка, как показано на рисунке 3.
4. Для разборки системы щетки/подушечки, поверните щетку/подушечку по часовой стрелке до тех пор, пока она не отсоединится.



ПРЕДУПРЕЖДЕНИЕ

Не включайте прибор в таком положении. В этом случае щетка/подушечка могут привести к травме.

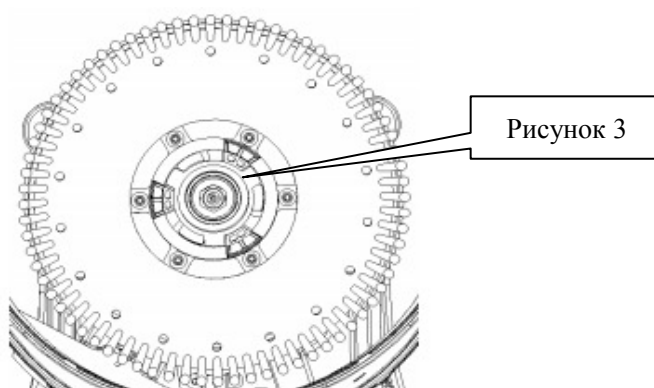
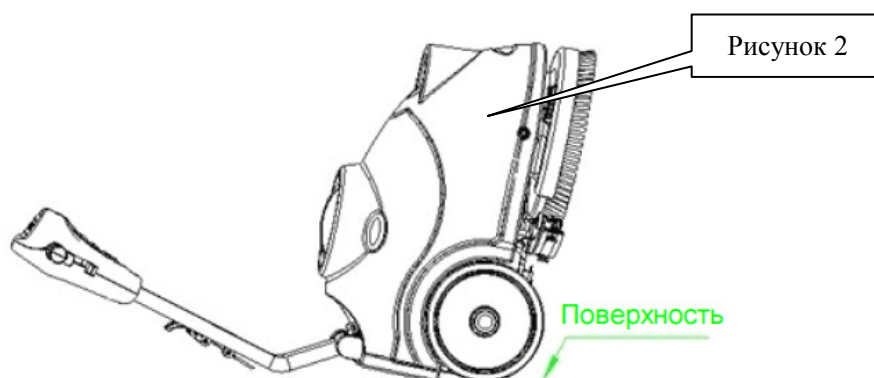

Установка ракелей

1. Отключите прибор (47).
2. Потяните вниз рычаг опускания ракеля (26) для приведения ракелей в “рабочее” положение.

РУКОВОДСТВО ПОЛЬЗОВАТЕЛЯ

3. Положите прибор в позицию показанную на рисунке 2.
4. Ослабьте две ручки (55) на ракеле и вставьте его в специальные слоты в скобах. Зафиксируйте ручки (при разборке необходимо их ослаблять).
5. Для замены переднего/заднего ракеля (56/57), открутите гайку (37).

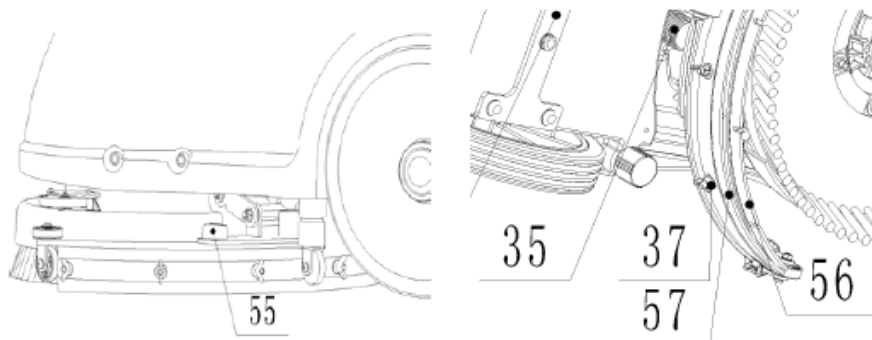

Наполнение резервуара с раствором



ПРИМЕЧАНИЕ

Можно наполнять резервуары с помощью трубки или из ведра. Не убирайте фильтр (21) при наполнении.

1. Заполните резервуар для раствора водой (3) через входное отверстие (20) с помощью ведра или трубки.
2. Не заполняйте резервуар полностью, от края должно оставаться несколько сантиметров.
3. Температура воды не должна превышать 40С.



ПРЕДУПРЕЖДЕНИЕ!

Используйте невоспламеняющиеся слабо пенящиеся средства, предназначенные для такого рода приборов.

Опустошение резервуара с раствором



ПРИМЕЧАНИЕ

После каждого использования опустошайте и очищайте резервуар для растворов.

1. Unscrew the drain cap (22) on the bottom of solution tank. The solution/water will flow freely into a bucket or floor drain.
2. Rinse the solution tank with clean water after every use. This will help prevent chemical
3. Screw up the drain cap (22).

Recovery tank draining



NOTE

Recovery tank should be drained and cleaned after each scrubber operation is completed.

1. Поверните фиксатор блокировки (17) резервуара утилизации, за ручки вытащите из прибора сам резервуар. Откройте крышку (1) и переверните резервуар для того, чтобы грязная вода стекла в контейнер, или открутите крышку (22) для вывода грязной воды в ведро.

2. После каждого использования очищайте резервуар утилизации.
3. Вставьте резервуар обратно и зафиксируйте его (17) с помощью блокировки.

ОПЕРАЦИЯ МАШИНЫ

1. Установите ручку на удобную высоту с помощью нажатия рычага (25).
2. Опустите ракели (33) на пол с помощью механизма опускания (26).
3. Включите питание (47).
4. Включите двигатель щеток (48) и подачу раствора (50), подсветится индикатор.
5. Включите вакуумный режим (49), подсветится индикатор.
6. Если необходимо, отрегулируйте подачу воды вручную с помощью клапана (31).
7. Потяните оба триггера (24), затем включите щетки, будет подаваться очистительное средство. Передвигайте устройство и очищайте поверхность.

ПРИМЕЧАНИЕ

Если индикатор батареи (51) горит зеленым, устройство готово к использованию.

Если индикатор желтый или красный, батарею необходимо зарядить.



ОСТОРОЖНО!

Перед подъемом кисти, отключите ее с помощью переключателя (47).



ОСТОРОЖНО!

При очистке не слишком ровных поверхностей, на панели управления подсвечиваются индикаторы щеток и вакуума (46) одновременно. Это означает перегрузку прибора.

Отключите все с помощью панели управления (46).



ОСТОРОЖНО!

Не используйте прибор с разряженными батареями во избежание их повреждения и уменьшения срока использования.

ПОСЛЕ ИСПОЛЬЗОВАНИЯ ПРИБОРА

После уборки, пожалуйста, выполните следующие инструкции перед отключением прибора:

1. Уберите щетки/подушечки.
2. Опустошите и высушите резервуары.
3. Выполните регулярные процедуры по уходу (См. главу Уход)
4. Храните прибор в сухом чистом месте, вместе со щетками/подушечками и ракелями, поднятыми или извлеченными.
5. При хранении при минусовых температурах, убедитесь, что перед постановкой на хранение в приборе не осталось жидкостей. Любое повреждение минусовыми температурами не покрывается гарантией.

НЕ ИСПОЛЬЗУЙТЕ ПРИБОР В ТЕЧЕНИЕ ДОЛГОГО ВРЕМЕНИ

Если прибор не используется более 30 дней, выполните следующие действия:

1. Следуйте инструкциям раздела 'После использования прибора'.
2. Отсоедините провод отсека батарей.

УХОД

Срок жизни прибора и максимальная безопасность при его использовании обеспечиваются правильным и регулярным уходом. В следующей таблице перечислены главные процедуры по уходу за прибором. Интервалы могут варьироваться в зависимости от разных условий работы, это определяется лицом, ответственным за уход за прибором.

РУКОВОДСТВО ПОЛЬЗОВАТЕЛЯ



ПРЕДУПРЕЖДЕНИЕ

Процедуры по уходу должны выполняться при выключенном приборе и кабеле отсека батарей/зарядного устройства. Более того, внимательно прочтите инструкцию по технике безопасности.

Все запланированные и внеочередные процедуры по уходу за прибором должны выполняться квалифицированным персоналом или авторизированным сервисным центром.

Данное руководство описывает только самые легкие и наиболее распространенные процедуры технического обслуживания.

Для других процедур технического обслуживания, отображенных в таблице планового технического обслуживания, обратитесь к руководству по обслуживанию, с которым можно ознакомиться в любом сервисном центре.

ТАБЛИЦА ПЛАНОВОГО ТЕХНИЧЕСКОГО ОБСЛУЖИВАНИЯ

Процедура	Ежедневно, после использования машины	Еженедель но	Каждые шесть месяцев	Ежегодно
Зарядка аккумуляторов				
Чистка валика				
Чистка щетки				
Чистка бака и вакуумной сетки, проверка прокладки крышки				
Проверка и замена лопасти валика				
Чистка фильтра для раствора				
Чистка фильтра трубы для выхода воды				
Проверка фиксации винтов и гаек			(1)	
Смазка вращающихся частей			(1)	
Проверка или замена моторной угольной щетки для щетки/держателя подкладки				(2)
Проверка или замена моторной угольной щетки для вакуумной системы				(2)

(1) И после первых 8 часов работы.

(2) Эти процедуры обслуживания должны выполняться в уполномоченном сервисном центре *vipec*.

ЗАРЯДКА АККУМУЛЯТОРА



ПРИМЕЧАНИЕ

Заряжайте аккумулятор, когда загорается желтый или красный индикатор (51), или в конце каждого рабочего цикла.



ОСТОРОЖНО!

Заряженные аккумуляторы имеют более долгий срок эксплуатации.



ОСТОРОЖНО!

Если машина не оборудована бортовым зарядным устройством, выберите внешнее зарядное устройство, подходящее для данного типа аккумуляторов.



ПРЕДУПРЕЖДЕНИЕ!

Пожалуйста, используйте только одобренное компанией viper зарядное устройства для зарядки аккумуляторов.



ПРЕДУПРЕЖДЕНИЕ!

Обратите особое внимание при зарядке аккумуляторов с жидким электролитом, так как возможна утечка жидкости. Жидкость в аккумуляторе едкая. Если она вступает в контакт с кожей или глазами, следует тщательно промыть их водой и обратиться к врачу.

1. Поместите зарядное устройство и машину в хорошо проветриваемое помещение.
2. Выключите машину (47).
3. Извлеките бак утилизации (2), обнажив батарейный отсек.
4. Подключите зарядный кабель к заземленной розетке (100В ~ 240В). Подключите кабель для зарядки в разъем машины.
5. Включится лампочка индикатора зарядки (30), это означает, что идет зарядка, зеленый свет означает, что зарядка аккумулятора завершена.
6. По завершении зарядки, сначала отключите кабель для зарядки от розетки, а затем отсоедините его от машины.
7. Замените бак утилизации.



ПРИМЕЧАНИЕ

Для получения дополнительной информации о работе зарядного устройства (29), смотрите соответствующий пункт.

Настройка кривой зарядного устройства аккумулятора (SPE)



ПРЕДУПРЕЖДЕНИЕ!

Перед установкой зарядного устройства пройдите соответствующее обучение!

1. Обесточьте машину и снимите крышку (A на рис. 4). Далее снимите круглый черный колпачок, расположенный спереди зарядного устройства (B на рис. 4). В зарядном устройстве установлены два комплекта переключателей (SW1 и SW2).
2. Для переключения кривой зарядного устройства аккумулятора (см. таблицу ниже) используется только DP1 переключателя SW2. Остальные переключатели должны всегда быть в положении ВЫКЛ.



Рис. 4

SW2 DP1	ПРОФИЛЬ ЗАРЯДНОГО УСТРОЙСТВА АККУМУЛЯТОРА	СТАТУС СВЕТОДИОДА ЗАРЯДНОГО УСТРОЙСТВА, КОГДА ПИТАНИЕ ВКЛ.
ВКЛ. (ON)	IU1a-AGM для тяговых аккумуляторов Discover AGM	Красный светодиод мигает дважды
ВЫКЛ. (OFF)	IU0U-AGM/GEL других производителей (настройки по умолчанию)	Зеленый светодиод мигает дважды

Настройка кривой зарядного устройства аккумулятора (Power First)

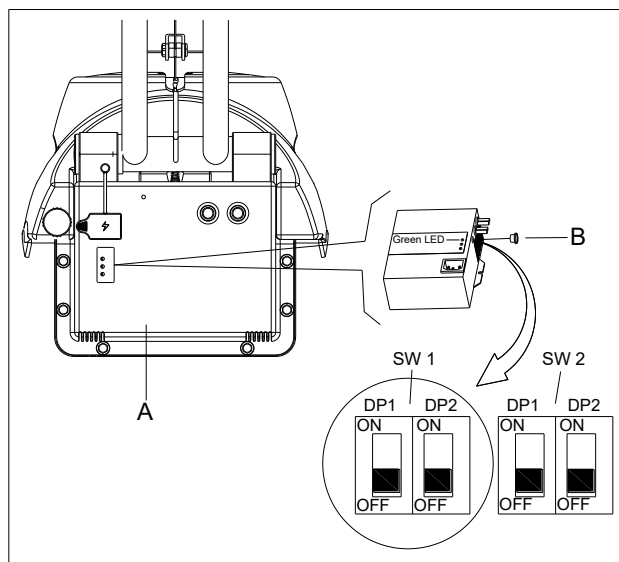

ПРЕДУПРЕЖДЕНИЕ !

Перед установкой зарядного устройства пройдите соответствующее обучение!

1. Обесточьте машину и снимите крышку (А на рис. 4.1). Далее снимите круглый черный колпачок, расположенный спереди зарядного устройства (В на рис. 4.1). В зарядном устройстве установлены один комплект переключателей (SW1).
2. Для переключения кривой зарядного устройства аккумулятора (см. таблицу ниже) используется только DP1 переключателя SW1. Остальные переключатели должны всегда быть в положении ВЫКЛ.



Рис. 4.1

SW1 DP1	ПРОФИЛЬ ЗАРЯДНОГО УСТРОЙСТВА АККУМУЛЯТОРА	СТАТУС СВЕТОДИОДА ЗАРЯДНОГО УСТРОЙСТВА, КОГДА ПИТАНИЕ ВКЛ.
ВКЛ. (ON)	IUa для тяговых аккумуляторов Discover AGM	Красный светодиод мигает дважды
ВЫКЛ. (OFF)	IUUa для тяговых аккумуляторов Fullriver AGM (настройки по умолчанию)	Зеленый светодиод мигает дважды

Настройка критического разрядного напряжения

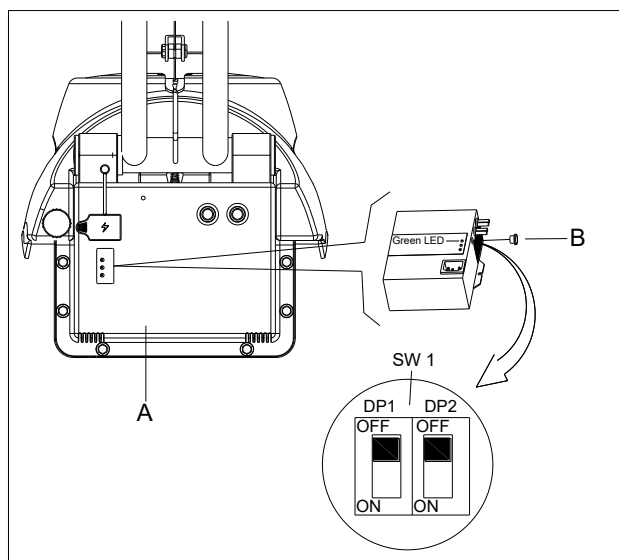

ПРЕДУПРЕЖДЕНИЕ

Перед установкой блока печатных плат пройдите соответствующее обучение!

1. Обесточьте машину и снимите крышку (А на рис. 5). Под ней установлен управляющий блок печатных плат (В на рис. 5). На блоке печатных плат установлены два переключателя (DP1 и DP2).
2. Настройте DP1 и DP2 согласно таблице ниже. Переключатели используются для определения критического разрядного напряжения.



Рис. 5

DP1	DP2	Тип аккумулятора	Статус светодиода щитка, когда питание ВКЛ.
ВКЛ. (ON)	ВЫКЛ. (OFF)	Discover-EV	Зеленый и красный светодиод питания мигает дважды
ВКЛ. (ON)	ВКЛ. (ON)	GEL/AGM (настройки по умолчанию)	Зеленый светодиод питания мигает дважды

ЧИСТКА ВАЛИКА

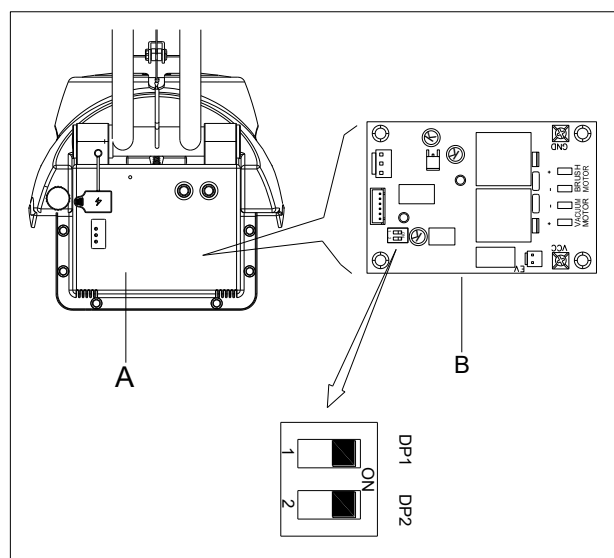

ПРИМЕЧАНИЕ

Валик должен быть чистым и его лопасти должны быть в хорошем состоянии для того, чтобы обеспечивалась хорошая сушка.



ОСТОРОЖНО!

Желательно надевать защитные перчатки при чистке валика, потому что может попасться острый мусор.

ПРОВЕРКА И ЗАМЕНА ЛОПАСТИ ВАЛИКА

1. Снимите валик, как показано в предыдущем пункте.
2. Проверьте, нет ли повреждений краев передних / задних лопастей, при необходимости, замените их на новые.
3. Открутите шесть гаек с накаткой (37) для снятия лопастей.
4. Проверьте, целые ли передние / задние лопасти. Если есть повреждения, переверните или замените их.
5. Установите валик в порядке, обратном снятию.

ЧИСТКА ДВИГАЮЩЕГО УСТРОЙСТВА ЩЕТКИ/ПОДКЛАДКИ



ОСТОРОЖНО!

Желательно надевать защитные перчатки при чистке щетки/подкладки, потому что может попасться острый мусор.

1. Снимите щетку/подкладку, как показано в главе Использование.
2. Очистите и смойте щетку / подкладку водой и мощными средствами.
3. Проверьте, целы ли и не изношены ли щетинки щетки, при необходимости, замените щетку.
4. Проверьте, не изнасилась ли подкладка; при необходимости замените движущее устройство подкладки

ЧИСТКА БАКА И ВАКУУМНОЙ СЕТКИ, ПРОВЕРКА ПРОКЛАДКИ КРЫШКИ



ОСТОРОЖНО!

Желательно надевать защитные перчатки при чистке бака и вакуумной/всасывающей сборки, потому что может попасться острый мусор.

1. Переместите машину в выбранное место утилизации
2. Выключите главный выключатель (47).
3. Снимите бак утилизации (2), очистите и промойте оба бака для раствора/утилизации и слейте их.
4. Снимите все вакуумные комплекты, прокладки, фильтры, очистите и заново установите.
5. Проверьте уплотнительное кольцо крышки бака утилизации и разъем вакуумной резины (18) между двумя баками.



ПРИМЕЧАНИЕ

Уплотнительное кольцо бака утилизации и резиновый разъем между двумя баками создает вакуум в баке. При необходимости, замените его.

СТРУКТУРА МАШИНЫ

1. Крышка бака утилизации
2. Бак утилизации
3. Бак для раствора
4. Покрытие щетки
5. Защитные ролики
6. Щетка
7. Каркас передней рукоятки
8. Панель управления
9. Каркас задней рукоятки
10. Поддерживающая резина
11. Поддерживающая железная труба
12. Вакуумная сборка валика
13. Всасывающая сборка валика
14. Левое позиционирование
15. Правое позиционирование
16. Аккумуляторы
17. Защелка
18. Уплотнительная лента
19. Предельное шланговое соединение
20. Вход
21. Фильтр для раствора
22. Слив бака для раствора
23. Колеса на фиксированной оси
24. Правая и левая ручка
25. Рычаг вращения ручки
26. Рычаг подъема валика
27. Шнурок валика
28. Коробчатая сеть
29. Зарядное устройство
30. Индикатор зарядки аккумулятора
31. Рычаг управления потока раствора
32. Данные электромагнитного клапана
33. Валик
34. Шланг валика
35. Колеса валика
36. Ось
37. Гайка с накаткой
38. Двигатель вакуумной системы
39. Двигатель щетки
40. Приводной ремень
41. Ремень
42. Вращательная пластина валика
43. Подъемная пластина валика
44. Фиксирующая пластина валика
45. Фиксирующая пластина двигателя

РУКОВОДСТВО ПОЛЬЗОВАТЕЛЯ

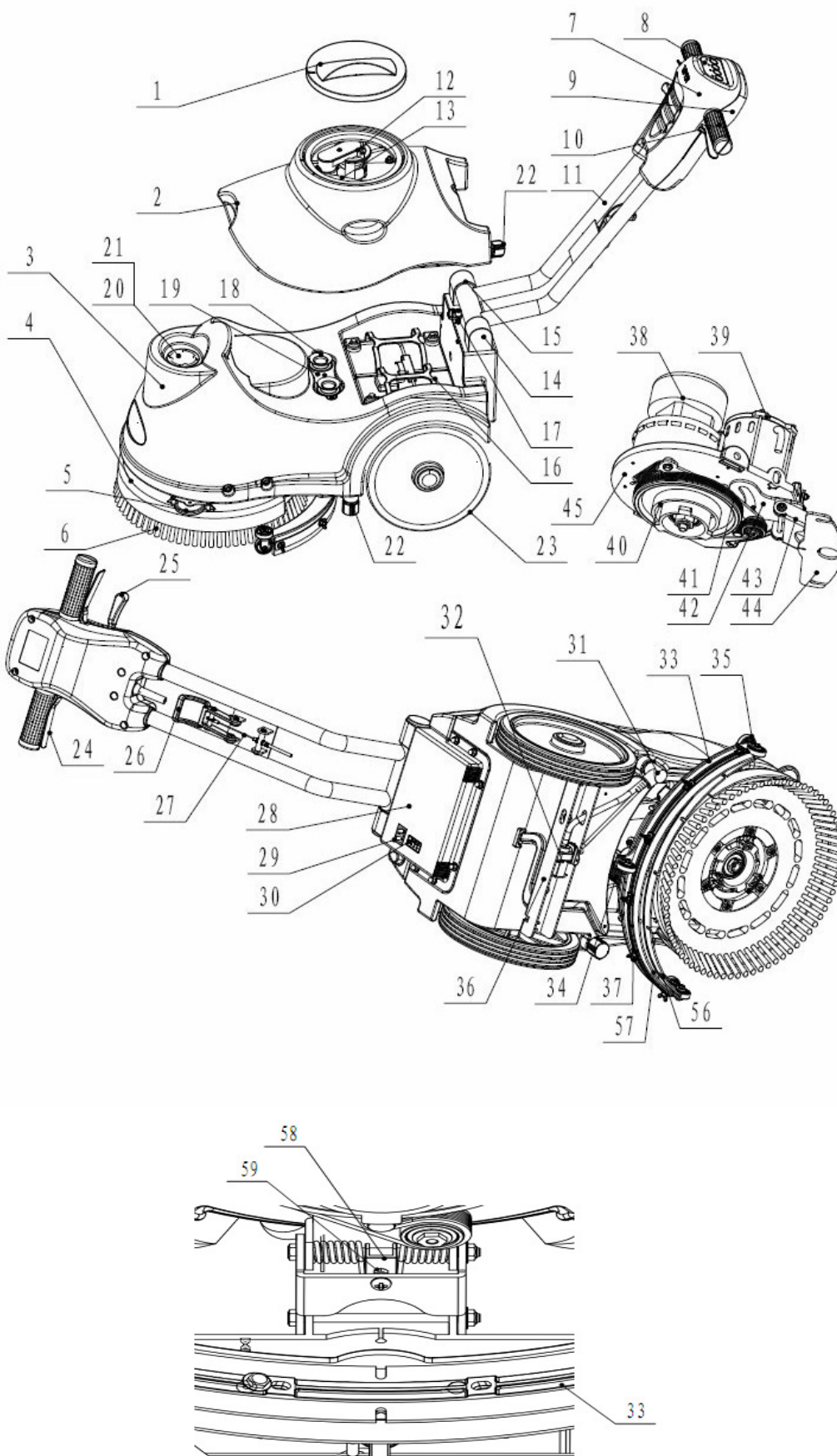

Панель управления

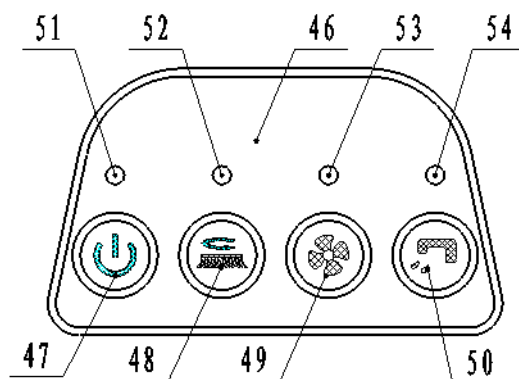

- 46. Панель управления
- 47. Главный выключатель
- 48. Выключатель двигателя щетки
- 49. Выключатель вакуумного двигателя
- 50. Выключатель данных всасывающего электромагнитного клапана
- 51. Индикатор электрической величины
- 52. Индикатор двигателя щетки
- 53. Индикатор вакуумного двигателя
- 54. Индикатор данных всасывающего электромагнитного клапана

ТЕХНИЧЕСКИЕ ДАННЫЕ

Длина*ширина*высота машины	770x500x550мм
Объем бака для раствора	15Л
Объем бака утилизации	15Л
Диаметр колеса	254мм
Данные двигателя щетки	24В 250Вт
Данные вакуумного двигателя	24В 300Вт
Данные электромагнитного клапана	24В
Предельный уклон	2%
Звуковой рычаг	68 дБА
Данные аккумулятора	(2X12В) 24В 35Ач/20ч
Длина шнура питания	/
Специфика аккумулятора	196 x 130 x 175мм
Рабочая мощность, до	1000мм Н2°
Чистящая продуктивность	750м2/час
Ширина валика	490мм
Диаметр щетки	380мм
Количество оборотов в минуту щетки	150об/мин
Зарядное устройство	Вход 100-240 Вак, 50-60Гц Выход 24Vdc, 5А
Эксплуатационная масса	60кг
Полная масса	65кг
Специфика картонной коробки	780x415x590мм
Давление кисти	20кг

УСТРАНЕНИЕ НЕПОЛАДОК

Неполадка	Возможная причина	Решение
Машина не работает, лампочки индикатора (51) не загораются	Отключен разъем аккумулятора	Подсоединить
	Аккумулятор полностью разряжен	Зарядить аккумулятор
	Линия электропередачи отсоединена от питания	Подсоединить
Машина не работает, лампочки индикатора (51) красные	Аккумулятор разряжен	Зарядить аккумулятор
Двигатель щетки не работает, лампочки индикатора щетки (52) не загораются	Печатная плата или клавиатура сломаны	Замените печатную плату или клавиатуру
	Двигатель платформы перезагружен	Используйте менее агрессивные щетки, подходящие для чистки пола
Двигатель щетки не работает, лампочки индикатора щетки (52) мигают	Есть инородные материалы (запутанные нити, и т.д.), препятствующие вращению щетки	Почистите ядро щетки
	Печатная плата или клавиатура сломаны	Замените печатную плату или клавиатуру
Двигатель вакуумной системы не работает, лампочки индикатора вакуумного двигателя (53) не загораются	Печатная плата или клавиатура сломаны	Замените печатную плату или клавиатуру
Двигатель вакуумной системы не работает, лампочки индикатора вакуумного двигателя (53) мигают	Двигатель вакуумной системы перезагружен	Проверьте двигатель вакуумной системы
Недостаточное всасывание грязной воды	Бак утилизации полон.	Слейте бак утилизации.
	Шланг отсоединился от валика	Подсоедините
	Вакуумная сборка засорена	Очистите или проверьте
	Валик загрязнен, или лопасти валика изношены или повреждены	Очистите и проверьте валик
	Бак утилизации не ограничен	Заблокируйте защелку(17)
	Крышка бака не закрыта должным образом или прокладка повреждена	Закройте крышку должным образом или замените прокладку
	Регулировочная часть резинового валика (58) не устанавливается в соответствующее положение	Отрегулируйте гайку (59) в соответствующее положение

Архангельск (8182)63-90-72
 Астана (7172)727-132
 Астрахань (8512)99-46-04
 Барнаул (3852)73-04-60
 Белгород (4722)40-23-64
 Брянск (4832)59-03-52
 Владивосток (423)249-28-31
 Волгоград (844)278-03-48
 Вологда (8172)26-41-59
 Воронеж (473)204-51-73
 Екатеринбург (343)384-55-89
 Иваново (4932)77-34-06

Ижевск (3412)26-03-58
 Иркутск (395)279-98-46
 Казань (843)206-01-48
 Калининград (4012)72-03-81
 Калуга (4842)92-23-67
 Кемерово (3842)65-04-62
 Киров (8332)68-02-04
 Краснодар (861)203-40-90
 Красноярск (391)204-63-61
 Курск (4712)77-13-04
 Липецк (4742)52-20-81
 Киргизия (996)312-96-26-47

Магнитогорск (3519)55-03-13
 Москва (495)268-04-70
 Мурманск (8152)59-64-93
 Набережные Челны (8552)20-53-41
 Нижний Новгород (831)429-08-12
 Новокузнецк (3843)20-46-81
 Новосибирск (383)227-86-73
 Омск (3812)21-46-40
 Орел (4862)44-53-42
 Оренбург (3532)37-68-04
 Пенза (8412)22-31-16
 Россия (495)268-04-70

Пермь (342)205-81-47
 Ростов-на-Дону (863)308-18-15
 Рязань (4912)46-61-64
 Самара (846)206-03-16
 Санкт-Петербург (812)309-46-40
 Саратов (845)249-38-78
 Севастополь (8692)22-31-93
 Симферополь (3652)67-13-56
 Смоленск (4812)29-41-54
 Сочи (862)225-72-31
 Ставрополь (8652)20-65-13
 Казахстан (772)734-952-31

Сургут (3462)77-98-35
 Тверь (4822)63-31-35
 Томск (3822)98-41-53
 Тула (4872)74-02-29
 Тюмень (3452)66-21-18
 Ульяновск (8422)24-23-59
 Уфа (347)229-48-12
 Хабаровск (4212)92-98-04
 Челябинск (351)202-03-61
 Череповец (8202)49-02-64
 Ярославль (4852)69-52-93